

CITROËN BERLINGO FIRST ELECTRIC KASTENWAGEN

PREISE • TECHNISCHE DATEN • AUSSTATTUNGEN

STAND: 13. SEPTEMBER 2011



CITROËN

AUFBAUFORM		MOTORISIERUNG		EURO (ohne MwSt.)		EURO (inkl. 19% MwSt.)	
Kastenwagen		Elektromotor					
BERLINGO	Asynchron-Drehstrommotor	42 kW	airdream®	42.950,-	51.110,50		

Die Preisangaben sind unverbindliche Preisempfehlungen der CITROËN DEUTSCHLAND GmbH, ohne Überführung. Die CITROËN Werke behalten sich Änderungen von Konstruktion und Ausstattung ohne vorherige Ankündigung vor. Ihr CITROËN Vertragspartner informiert Sie gern.



Mit dem Umweltlabel „CITROËN Airdream“ werden nur die besten von CITROËN entwickelten Technologien ausgezeichnet. Dazu zählen die Micro-Hybrid-Technologie e-HDi, die Voll-Hybrid-Technologie Hybrid 4 sowie der Elektro-Antrieb Full Electric. All diese umweltfreundlichen Technologien sollen in Zukunft nicht nur vor den negativen Auswirkungen der Klimaerwärmung, sondern auch vor dauerhaft hohen Kraftstoffpreisen schützen. Zur einfachen Erkennung sind die Fahrzeugmodelle mit entsprechender Technologie mit dem Zusatz „Airdream“ versehen.

AUFBAUFORM	MOTORISIERUNG	zulässiges Gesamtgewicht	Leergewicht *	Nutzlast **	zulässige Achslast		Anhängelast gebremst (12%)	zulässiges Zuggewicht (12%)	Batteriegewicht	
					vorn	hinten				
Kastenwagen	Elektromotor									
BERLINGO	Asynchron-Drehstrommotor	42 kW	1.890	1.391	500 ¹⁾	1.060	1.080	615	2.040	201

Stützlast (kg): 70

Anhängelast, ungebremst (kg): 585

¹⁾ einschließlich Fahrer

* Gewicht der Grundausstattung bei vollem Tank inkl. Fahrer, bei Sonderausstattung höhere Gewichte.

** Bezogen auf das Leergewicht, bei Sonderausstattung geringere Nutzlast.

FAHRWERK/BREMSEN

Spur vorn	(mm)	1.420
Spur hinten	(mm)	1.440
Radaufhängung vorn		Mc Pherson Federbeine mit Schraubenfedern, Dreieckslenkern und Stabilisator
Radaufhängung hinten		Einzelradaufhängung mit gezogenen Längslenkern, Drehstabfedern und Stabilisator
Wendekreis	(m)	11,67 ³⁾
Vorderradbremse		innenbelüftete Scheibenbremsen
Hinterradbremse		Trommelbremsen

AUFBAU**Außenabmessungen**

Länge	(mm)	4.137
Breite	(mm)	1.960
Höhe	(mm)	1.834
Radstand	(mm)	2.693

Laderaumabmessungen

Länge am Boden	(mm)	1.700/2.100 ¹⁾
Breite	(mm)	1600 (zwischen den Radkästen 1190)
Höhe	(mm)	1.195
Laderaumvolumen	(m ³)	3
Höhe der Ladekante	(mm)	567

Weitere Abmessungen: siehe technische Zeichnungen.

BEREIFUNG

Reifengröße	175 / 65 R14 C
-------------	----------------

MOTOR**Elektromotor**

Bauart		Asynchron-Drehstrom
Maximale Leistung	kW (PS)	42 (57)
Dauerleistung	kW (PS)	21 (28,5)
bei U/min		2930 bis 9000
Maximales Drehmoment	(Nm)	137
bei U/min		200 bis 2930

KRAFTÜBERTRAGUNG

Antrieb		vorn
Getriebe		1-Gang mit starrer Übersetzung ²⁾
Höchstgeschwindigkeit	(km/h)	110

AUFLADESTECKER

Rechte Seite vorne	Standard Aufladung 220 V (J1772 Format)
--------------------	---

WEBASTO HEIZSYSTEM

Kraftstoffart		Benzin
Tankinhalt	(l)	20

VERBRAUCHSWERTE/CO₂-EMISSIONEN

Stromverbrauch	(wh/km)	210
Maximale Reichweite	(km)	120
Normale Ladung 100 % Batteriekapazität (220 V-16 A)		6 bis 7 Stunden
Schnelle Ladung 80 % Batteriekapazität (220 V-16 A)		5 Stunden
CO ₂ kombiniert (g/km)	(g/km)	k.a
Batterientypus		Natrium-Nickelchlorid
Hochspannung		310 V
Maximale Energiespeicherung		23,5 kWh (240 x 75 Ah)

¹⁾ Laderaumlänge 2.100 mm bei umgeklapptem Multifunktionssitz

²⁾ Fährt sich wie ein Automatikgetriebe.

³⁾ Vorläufige Angaben – Werte können sich bis zur Markteinführung noch ändern.

Modell

BERLINGO FIRST ELECTRIC

ELEKTROAUSSTATTUNG

220V-Ladekabel mit Kurzschlusschutz ●

SICHERHEITSPAKET

Sicherheitspaket:

- Beifahrerairbag deaktivierbar ●
- Laderaumverkleidung am Boden
- Trennwand halbhoch mit Gitter

AUSSENAUSSTATTUNG

- Befestigungspunkte für Dachgepäckträger ●
- Doppelflügelhecktüren, verglast ●
- Seitenschutzleisten und Türgriffe schwarz ●
- Seitliche Schiebetür rechts verblecht ●

TECHNIK UND SICHERHEIT

- ABS mit elektronischem Bremskraftverteiler (EBV) ●
- Automatische Aktivierung der Warnblinkanlage bei starker Verzögerung oder im Fall eines Aufpralls ●
- Dreipunkt-Sicherheitsgurte, höhenverstellbar mit Gurtblockierern, pyrotechnischen Gurtstraffern ●
- Fahrerairbag ●
- Gurtkraftbegrenzer ●
- Seitenaufprallschutz in den Türen ●
- Wegfahrsperre (Transponder) ●
- Zentralverriegelung mit Hochfrequenzfernbedienung ●

LICHT UND SICHT

- Außenspiegeln beheizbar, links mechanisch und rechts elektrisch von innen einstellbar ●
- Breitband-Parabolscheinwerfer mit Klarglasabdeckung ●
- Leuchtwertenregulierung ●
- Nebelschlussleuchte ●
- Wärmeschutzverglasung ●

INSTRUMENTE UND BEDIENUNGSELEMENTE

Elektrische Servolenkung ●

Multifunktionsdisplay mit:

- Batterieladezustand ●
- Reichweite
- Ganganzeige
- Warnhinweise

- Tankanzeige für Webasto Standheizung ●
- Vierspeichenlenkrad höhenverstellbar ●
- Warnleuchte für Mindestkühlmittelstand ●
- Wartungsintervallanzeige ●

SITZE

- Fahrersitz in Längsrichtung und Lehne in Neigung verstellbar ●
- Kopfstützen vorn höhenverstellbar ●
- Multifunktionsitz Beifahrerseite (Lehne und Sitzfläche klappbar) ●

INNEN- UND KOMFORTAUSSTATTUNG

- Belüftungsdüsen außen und mittig seitlich verstellbar ●
- Belüftungsgebläse mit vier Stufen ●
- Deckenleuchte vorn mit Türkontaktschaltung ●
- Elektrische Fensterheber vorn mit Antippschaltung (Fahrerseite) ●
- Handschuhfach geschlossen ●
- Mittelkonsole mit Ablagefach, herausnehmbarem Aschenbecher und drei Dosenhaltern ●
- Servolenkung, drehzahlabhängig ●
- Sonnenblenden links und rechts, rechts mit Spiegel ●
- Teppichboden in Fahrerkabine vorn ●
- Zigarettenanzünder beleuchtet und Aschenbecher ●

● = Serie, inkl. = inklusive, u. = und, i. V. m. = in Verbindung mit, k.A. = keine Angaben

Modell

BERLINGO FIRST ELECTRIC

ABLAGEFÄCHER

Ablagefach im Armaturenbrett, Beifahrerseite	●
Ablagefach im Armaturenbrett, Fahrerseite	●
Ablagefach im Armaturenbrett unten, Beifahrerseite	●
Ablagefächer in den Vordertüren inkl. Flaschenhalterung	●
Staubbox unter dem Beifahrersitz	●
Zweites ISO-Fach vorn, als Ablage geeignet	●

LADERAUM

Deckenleuchten im Laderaum	●
Zurrösen im Laderaum (6 Stück)	●

RADIO- und KOMMUNIKATIONSSYSTEME

Radiovorrichtung mit Dachantenne	●
----------------------------------	---

LÜFTUNG/HEIZUNGSANLAGE

Lüftung	●
Webasto Kraftstoffstandheizung	●

REIFEN UND RÄDER

Ersatzrad vollwertig mit Bereifung 175/65 R14C 90/88 Q)	●
Zentrale Radabdeckung	●

● = Serie, inkl. = inklusive, u. = und, i. V. m. = in Verbindung mit, k.A. = keine Angaben

Modell	Preise ohne MwSt.	Preise inkl. 19% MwSt.	BERLINGO FIRST ELECTRIC
ZUBEHÖR (Preise zzgl. Montage und evtl. TÜV-Gebühren)			
Einparkhilfe vorne	184,87	220,-	○
Einparkhilfe hinten	187,39	223,-	○
Einparkhilfe für vorne oder hinten mit je 4 in die Stoßstange versenkten Sensoren. Montagezeit: je ca. 130 Minuten.			
Mobile GPS-Navigation Modell „TomTom GO 1000 LIVE“			
4,3 Zoll Fluid Touch-TFT-Touchscreen, Bedienung wie beim iPhone, Sprachsteuerung, IQ-Routes – damit fahren Sie zu jeder Tageszeit die cleverste Route, Bluetooth Freisprechanlage integriert, LIVE-Service für 2 Jahre kostenlos (Echtzeit-Verkehrsinfos, aktuelle Sicherheitswarnungen, Google Suche, aktuelles Wetter) Kartenmaterial für Europa (45 Länder)	251,26	299,-	○
Mobile GPS-Navigation Modell „TomTom Start 25 EU Traffic“			
IQ-Routes – damit fahren Sie zu jeder Tageszeit die cleverste Route. Kartenmaterial für West- und Osteuropa (45 Länder)	150,42	179,-	○
Universal Handy-Ladegerät mit USB und Solarzellen			
Mit 9 unterschiedlichen Handy-Ladeadapter und wiederaufladbarem Akku über Solarzellen	63,02	75,-	○

○ = Option, inkl. = inklusive, u. = und, i. V. m. = in Verbindung mit, k.A. = keine Angaben

Für Ihren CITROËN steht Ihnen ein umfangreiches Business-Angebot an Garantie-, Wartungs- und Serviceleistungen zur Verfügung, das an Ihre Bedürfnisse angepasst ist. Ihr CITROËN Vertragspartner gibt Ihnen gerne weitere Informationen und erstellt Ihnen auf Wunsch ein individuelles, unverbindliches Angebot.

Maßzeichnungen

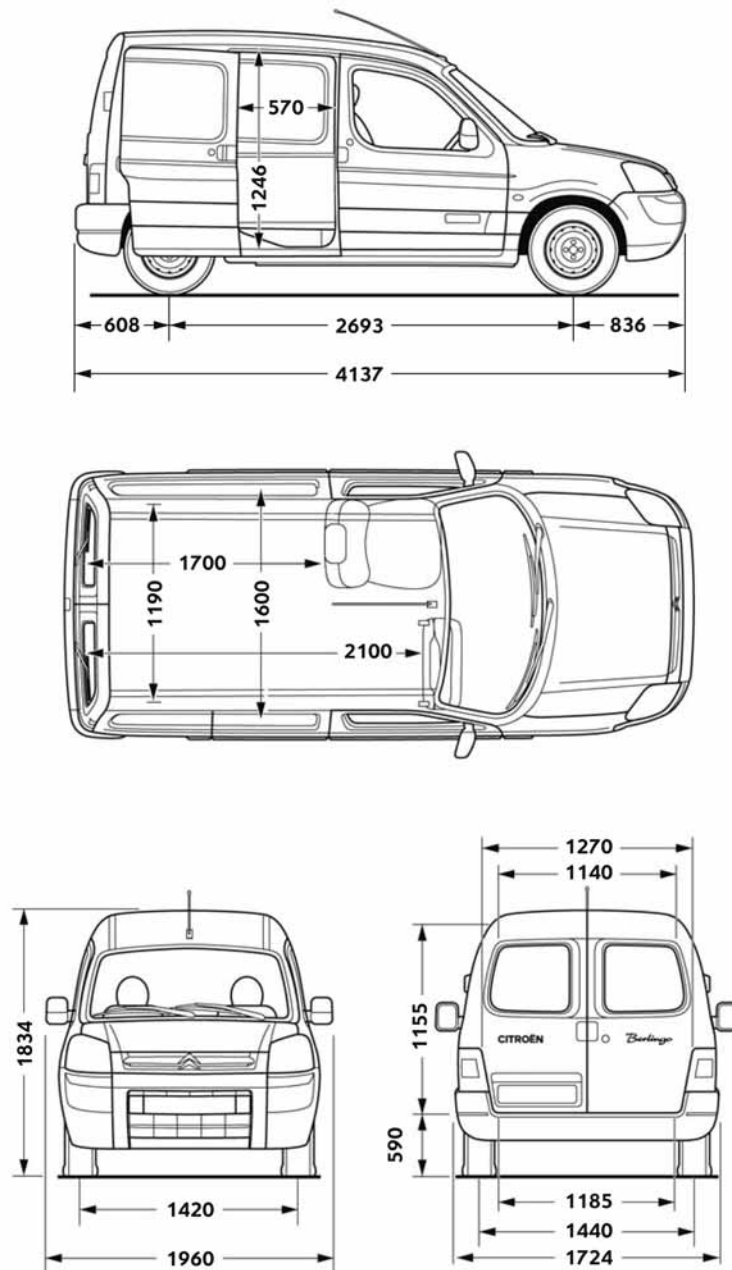

CITROËN BANK

Alles aus einer Hand: • Finanzierung • Leasing • Versicherungen

Die Vorteile auf einen Blick:

- günstige und individuell auf Ihre Bedürfnisse abgestimmte Konditionen,
- gleichbleibende und vorhersehbare Kostenbelastung,
- persönliche und unkomplizierte Beratung in entspannter Atmosphäre.
- Fragen Sie Ihren CITROËN Händler: Er macht Ihnen gerne ein Angebot.

M7260911 P

CITROËN DEUTSCHLAND GmbH • André-Citroën-Str. 2 • 51149 KÖLN • www.citroen.de

CRÉATIVE TECHNOLOGIE

