

CITROËN JUMPER

KASTENWAGEN • KASTENWAGEN HEAVY •
KASTENWAGEN DOPPELKABINE •
KASTENWAGEN SERVICE (SORTIMO) •
KASTENWAGEN SCHREINER (SORTIMO)

PREISE • TECHNISCHE DATEN • AUSSTATTUNGEN

STAND: 02. APRIL 2012



CITROËN

AUFBAUFORM	MOTORISIERUNG		VERBRAUCH (l/100 km) *			CO ₂ (g/km) *	PREIS (ohne MwSt.)	PREIS (inkl. 19% MwSt.)
			innerorts	außerorts	kombiniert	kombiniert		
Kastenwagen L1H1 (Radstand: 3.000 mm, Flachdach)								
JUMPER 28	HDi 110 FAP Euro 5	81 kW	8,5	5,8	6,8	180	23.040,-	27.417,60
JUMPER 30	HDi 110 FAP Euro 5	81 kW	9,5	6,4	7,5	199	23.640,-	28.131,60
JUMPER 30 SERVICE **	HDi 110 FAP Euro 5	81 kW	9,5	6,4	7,5	199	25.864,-	30.778,16
JUMPER 30 verglast	HDi 110 FAP Euro 5	81 kW	9,5	6,4	7,5	199	24.140,-	28.726,60
JUMPER 30	HDi 130 FAP Euro 5	96 kW	9,2	6,3	7,4	195	24.740,-	29.440,60
JUMPER 33	HDi 110 FAP Euro 5	81 kW	9,5	6,4	7,5	199	24.640,-	29.321,60
JUMPER 33 SERVICE **	HDi 110 FAP Euro 5	81 kW	9,5	6,4	7,5	199	26.864,-	31.968,16
JUMPER 33	HDi 130 FAP Euro 5	96 kW	9,2	6,3	7,4	195	25.740,-	30.630,60
JUMPER 33	HDi 150 FAP Euro 5	110 kW	9,2	6,3	7,4	195	26.340,-	31.344,60
JUMPER 33	HDi 180 FAP Euro 5	130 kW	10,1	6,7	8,0	209	27.590,-	32.832,10
Kastenwagen L1H2 (Radstand: 3.000 mm, Hochdach)								
JUMPER 30	HDi 110 FAP Euro 5	81 kW	9,5	6,4	7,5	199	24.690,-	29.381,10
JUMPER 30	HDi 130 FAP Euro 5	96 kW	9,3	6,5	7,5	199	25.790,-	30.690,10
JUMPER 33	HDi 130 FAP Euro 5	96 kW	9,3	6,5	7,5	199	26.790,-	31.880,10
Kastenwagen L2H1 (Radstand: 3.450 mm, Flachdach)								
JUMPER 30	HDi 110 FAP Euro 5	81 kW	9,7	6,6	7,7	203	24.690,-	29.381,10
JUMPER 30 SERVICE **	HDi 110 FAP Euro 5	81 kW	9,7	6,6	7,7	203	26.914,-	32.027,66
JUMPER 30	HDi 130 FAP Euro 5	96 kW	9,3	6,5	7,5	199	25.790,-	30.690,10
JUMPER 33	HDi 110 FAP Euro 5	81 kW	9,7	6,6	7,7	203	25.690,-	30.571,10
JUMPER 33 SERVICE **	HDi 110 FAP Euro 5	81 kW	9,7	6,6	7,7	203	27.914,-	33.217,66
JUMPER 33	HDi 130 FAP Euro 5	96 kW	9,3	6,5	7,5	199	26.790,-	31.880,10
JUMPER 33	HDi 150 FAP Euro 5	110 kW	9,3	6,5	7,5	199	27.390,-	32.594,10
JUMPER 33 SERVICE **	HDi 130 FAP Euro 5	96 kW	9,3	6,5	7,5	199	29.014,-	34.526,66
JUMPER 33 verglast	HDi 130 FAP Euro 5	96 kW	9,3	6,5	7,5	199	27.290,-	32.475,10
JUMPER 33	HDi 180 FAP Euro 5	130 kW	10,1	6,7	8,0	209	28.640,-	34.081,60
JUMPER 35	HDi 130 FAP Euro 5	96 kW	9,3	6,5	7,5	199	27.790,-	33.070,10
Kastenwagen Doppelkabine L2H1 (Radstand: 3.450 mm, Hochdach)								
JUMPER 33	HDi 110 FAP Euro 5	81 kW	9,7	6,6	7,7	203	28.690,-	34.141,10
JUMPER 35	HDi 130 FAP Euro 5	96 kW	9,3	6,5	7,5	199	30.790,-	36.640,10
Kastenwagen L2H2 (Radstand: 3.450 mm, Hochdach)								
JUMPER 30	HDi 110 FAP Euro 5	81 kW	9,7	6,6	7,7	203	25.740,-	30.630,60
JUMPER 30	HDi 130 FAP Euro 5	96 kW	9,3	6,5	7,5	199	26.840,-	31.939,60
JUMPER 33	HDi 110 FAP Euro 5	81 kW	9,7	6,6	7,7	203	26.740,-	31.820,60
JUMPER 33 SERVICE **	HDi 110 FAP Euro 5	81 kW	9,7	6,6	7,7	203	28.964,-	34.467,16
JUMPER 33 SCHREINER **	HDi 110 FAP Euro 5	81 kW	9,7	6,6	7,7	203	29.078,-	34.602,82
JUMPER 33	HDi 130 FAP Euro 5	96 kW	9,3	6,5	7,5	199	27.840,-	33.129,60
JUMPER 33	HDi 150 FAP Euro 5	110 kW	9,3	6,5	7,5	199	28.440,-	33.843,60
JUMPER 33 SERVICE **	HDi 130 FAP Euro 5	96 kW	9,3	6,5	7,5	199	30.064,-	35.776,16
JUMPER 33 teilverglast	HDi 130 FAP Euro 5	96 kW	9,3	6,5	7,5	199	28.340,-	33.724,60
JUMPER 33 verglast	HDi 130 FAP Euro 5	96 kW	9,3	6,5	7,5	199	28.340,-	33.724,60
JUMPER 33	HDi 180 FAP Euro 5	130 kW	10,1	6,7	8,0	209	29.690,-	35.331,10
JUMPER 35	HDi 130 FAP Euro 5	96 kW	9,3	6,5	7,5	199	28.840,-	34.319,60

Alle Preisangaben sind unverbindliche Preisempfehlungen der CITROËN DEUTSCHLAND GmbH in Euro, ohne Überführung. Die CITROËN Werke behalten sich Änderungen von Konstruktion und Ausstattung ohne vorherige Ankündigung vor. Ihr CITROËN Vertragspartner informiert Sie gern.

Kastenwagen teilverglast: Reihe 2 verglast, Reihe 3 verblecht, Heckflügeltüren verglast.

Kastenwagen verglast: rundum verglast

* Die angegebenen Werte wurden nach einheitlichen Prüfverfahren (VO (EG) 715/2007 in der gegenwärtig geltenden Fassung) ermittelt und gelten für die Basisversion ohne Einrichtung.

** Zusätzlich zu den gesetzlichen Ansprüchen unter dem Aspekt der Sachmängelhaftung gegenüber Ihrem Händler gewährt Citroen auf das Basisfahrzeug eine 2-jährige Garantie gemäß der Beschreibung in den Verkaufsunterlagen. Citroen übernimmt keine Garantie auf umgebaute Teile. Der Umbau stammt von der Firma Sortimo, die verantwortlich ist für Ihre Ausstattung und für alle von ihr vorgenommenen Veränderungen am Basisfahrzeug, sowie für mögliche Auswirkungen, die sich daraus ergeben.

Weitere Informationen zum offiziellen Kraftstoffverbrauch und den offiziellen spezifischen CO₂-Emissionen neuer Personenkraftwagen können dem „Leitfaden über den Kraftstoffverbrauch und die CO₂-Emissionen neuer Personenkraftwagen“ entnommen werden, der an allen Verkaufsstellen kostenlos erhältlich ist oder über www.dat.de im Internet zum Download bereit steht.

AUFBAUFORM	MOTORISIERUNG		VERBRAUCH (l/100 km) * CO ₂ (g/km) *				PREIS (ohne MwSt.)	PREIS (inkl. 19% MwSt.)
			innerorts	außerorts	kombiniert	kombiniert		
Kastenwagen Doppelkabine L2H2 (Radstand: 3.450 mm, Hochdach)								
JUMPER 33	HDi 110 FAP Euro 5	81 kW	9,7	6,6	7,7	203	29.740,-	34.260,10
JUMPER 35	HDi 130 FAP Euro 5	96 kW	9,3	6,5	7,5	199	31.840,-	36.759,10
Kastenwagen L3H2 (Radstand: 4.035 mm, Hochdach)								
JUMPER 33	HDi 110 FAP Euro 5	81 kW	9,7	6,6	7,7	203	27.790,-	33.070,10
JUMPER 33	HDi 130 FAP Euro 5	96 kW	10,7	7,5	8,7	229	28.890,-	34.379,10
JUMPER 33	HDi 150 FAP Euro 5	110 kW	10,7	7,5	8,7	229	29.490,-	35.093,10
JUMPER 33 SCHREINER **	HDi 130 FAP Euro 5	96 kW	10,7	7,5	8,7	229	31.228,-	37.161,32
JUMPER 33	HDi 180 FAP Euro 5	130 kW	11,0	7,1	8,5	224	30.740,-	36.580,60
JUMPER 35	HDi 130 FAP Euro 5	96 kW	10,7	7,5	8,7	229	29.890,-	35.569,10
JUMPER 35	HDi 150 FAP Euro 5	110 kW	10,7	7,5	8,7	229	30.490,-	36.283,10
JUMPER 35 teilverglast	HDi 130 FAP Euro 5	96 kW	10,7	7,5	8,7	229	30.390,-	36.164,10
JUMPER 35 verglast	HDi 130 FAP Euro 5	96 kW	10,7	7,5	8,7	229	30.390,-	36.164,10
JUMPER 35	HDi 180 FAP Euro 5	130 kW	11,0	7,1	8,5	224	31.740,-	37.770,60
Kastenwagen Doppelkabine L3H2 (Radstand: 4.035 mm, Hochdach)								
JUMPER 35	HDi 130 FAP Euro 5	96 kW	10,7	7,5	8,7	229	32.890,-	39.139,10
Kastenwagen Heavy L3H2 (Radstand: 4.035 mm, Hochdach)								
JUMPER 35	HDi 130 FAP Euro 5	96 kW	10,7	7,5	8,7	229	30.370,-	36.140,30
JUMPER 35	HDi 150 FAP Euro 5	110 kW	10,7	7,5	8,7	229	30.970,-	36.854,30
JUMPER 35	HDi 180 FAP Euro 5	130 kW	10,9	7,0	8,4	222	32.220,-	38.341,80
Kastenwagen Heavy L3H3 (Radstand: 4.035 mm, Superhochdach)								
JUMPER 35	HDi 130 FAP Euro 5	96 kW	10,7	7,5	8,7	229	31.420,-	37.389,80
JUMPER 35	HDi 150 FAP Euro 5	110 kW	10,7	7,5	8,7	229	32.020,-	38.103,80
JUMPER 35	HDi 180 FAP Euro 5	130 kW	10,9	7,0	8,4	222	33.270,-	39.591,30
Kastenwagen Heavy L4H2 (Radstand: 4.035 mm, verlängerter Überhang, Hochdach)								
JUMPER 35	HDi 130 FAP Euro 5	96 kW	10,7	7,5	8,7	229	31.420,-	37.389,80
JUMPER 35	HDi 150 FAP Euro 5	110 kW	10,7	7,5	8,7	229	32.020,-	38.103,80
JUMPER 35	HDi 180 FAP Euro 5	130 kW	10,9	7,0	8,4	222	33.270,-	39.591,30
JUMPER 40	HDi 180 FAP Euro 5	130 kW	k.A.	k.A.	k.A.	k.A.	34.170,-	40.662,30
Kastenwagen Heavy L4H3 (Radstand: 4.035 mm, verlängerter Überhang, Superhochdach)								
JUMPER 35	HDi 130 FAP Euro 5	96 kW	10,7	7,5	8,7	229	32.470,-	38.639,30
JUMPER 35	HDi 150 FAP Euro 5	110 kW	10,7	7,5	8,7	229	33.070,-	39.353,30
JUMPER 35	HDi 180 FAP Euro 5	130 kW	10,9	7,0	8,4	222	34.320,-	40.840,80
JUMPER 40	HDi 180 FAP Euro 5	130 kW	k.A.	k.A.	k.A.	k.A.	35.220,-	41.911,80

Alle Preisangaben sind unverbindliche Preisempfehlungen der CITROËN DEUTSCHLAND GmbH in Euro, ohne Überführung. Die CITROËN Werke behalten sich Änderungen von Konstruktion und Ausstattung ohne vorherige Ankündigung vor. Ihr CITROËN Vertragspartner informiert Sie gern.

Kastenwagen teilverglast: Reihe 2 verglast, Reihe 3 verblecht, Heckflügeltüren verglast.

Kastenwagen verglast: rundum verglast

* Die angegebenen Werte wurden nach einheitlichen Prüfvorschriften (VO (EG) 715/2007 in der gegenwärtig geltenden Fassung) ermittelt und gelten für die Basisversion ohne Einrichtung.

** Zusätzlich zu den gesetzlichen Ansprüchen unter dem Aspekt der Sachmängelhaftung gegenüber Ihrem Händler gewährt Citroen auf das Basisfahrzeug eine 2-jährige Garantie gemäß der Beschreibung in den Verkaufsunterlagen. Citroen übernimmt keine Garantie auf umgebaute Teile. Der Umbau stammt von der Firma Sortimo, die verantwortlich ist für Ihre Ausstattung und für alle von ihr vorgenommenen Veränderungen am Basisfahrzeug, sowie für mögliche Auswirkungen, die sich daraus ergeben.

k.A. = keine Angaben

Weitere Informationen zum offiziellen Kraftstoffverbrauch und den offiziellen spezifischen CO₂-Emissionen neuer Personenkraftwagen können dem „Leitfaden über den Kraftstoffverbrauch und die CO₂-Emissionen neuer Personenkraftwagen“ entnommen werden, der an allen Verkaufsstellen kostenlos erhältlich ist oder über www.dat.de im Internet zum Download bereit steht.

AUFBAUFORM	MOTORISIERUNG		zulässiges Gesamtgewicht	Leergewicht *	Nutzlast **	zulässige Achslast vorn	zulässige Achslast hinten	Anhängelast gebremst (12%)	zulässiges Zuggewicht (12%)
Kastenwagen L1H1 (Radstand: 3.000 mm, Flachdach)									
JUMPER 28	HDi 110 FAP Euro 5	81 kW	2.800	1.920	880	1.630	1.650	2.000	4.800
JUMPER 30	HDi 110 FAP Euro 5	81 kW	3.000	1.920	1.080	1.630	1.650	2.000	5.000
JUMPER 30 verglast	HDi 110 FAP Euro 5	81 kW	3.000	1.920	1.080	1.630	1.650	2.000	5.000
JUMPER 30	HDi 130 FAP Euro 5	96 kW	3.000	1.935	1.065	1.630	1.650	2.500	5.500
JUMPER 33	HDi 110 FAP Euro 5	81 kW	3.300	1.920	1.380	1.750	1.900	2.000	5.300
JUMPER 33	HDi 130 FAP Euro 5	96 kW	3.300	1.935	1.365	1.750	1.900	2.500	5.800
JUMPER 33	HDi 150 FAP Euro 5	110 kW	3.300	1.935	1.365	1.750	1.900	2.500	5.800
JUMPER 33	HDi 180 FAP Euro 5	130 kW	3.300	1.985	1.315	1.750	1.900	2.500	5.800
Kastenwagen L1H2 (Radstand: 3.000 mm, Hochdach)									
JUMPER 30	HDi 110 FAP Euro 5	81 kW	3.000	1.950	1.050	1.630	1.650	2.000	5.000
JUMPER 30	HDi 130 FAP Euro 5	96 kW	3.000	1.965	1.035	1.630	1.650	2.500	5.500
JUMPER 33	HDi 130 FAP Euro 5	96 kW	3.300	1.965	1.335	1.750	1.900	2.500	5.800
Kastenwagen L2H1 (Radstand: 3.450 mm, Flachdach)									
JUMPER 30	HDi 110 FAP Euro 5	81 kW	3.000	1.960	1.040	1.630	1.650	2.000	5.000
JUMPER 30	HDi 130 FAP Euro 5	96 kW	3.000	1.975	1.025	1.630	1.650	2.500	5.500
JUMPER 33	HDi 110 FAP Euro 5	81 kW	3.300	1.960	1.340	1.750	1.900	2.000	5.300
JUMPER 33	HDi 130 FAP Euro 5	96 kW	3.300	1.975	1.325	1.750	1.900	2.500	5.800
JUMPER 33	HDi 150 FAP Euro 5	110 kW	3.300	1.975	1.325	1.750	1.900	2.500	5.800
JUMPER 33 verglast	HDi 130 FAP Euro 5	96 kW	3.300	1.975	1.325	1.750	1.900	2.500	5.800
JUMPER 33	HDi 180 FAP Euro 5	130 kW	3.300	2.025	1.275	1.750	1.900	2.500	5.800
JUMPER 35	HDi 130 FAP Euro 5	96 kW	3.500	1.975	1.525	1.850	2.000	2.500	6.000
Kastenwagen Doppelkabine L2H1 (Radstand: 3.450 mm, Hochdach)									
JUMPER 33	HDi 110 FAP Euro 5	81 kW	3.300	1.975	1.325	1.750	1.900	2.000	5.300
JUMPER 35	HDi 130 FAP Euro 5	96 kW	3.500	1.975	1.525	1.850	2.000	2.500	6.000
Kastenwagen L2H2 (Radstand: 3.450 mm, Hochdach)									
JUMPER 30	HDi 110 FAP Euro 5	81 kW	3.000	1.985	1.015	1.630	1.650	2.000	5.000
JUMPER 30	HDi 130 FAP Euro 5	96 kW	3.000	2.000	1.000	1.630	1.650	2.500	5.500
JUMPER 33	HDi 110 FAP Euro 5	81 kW	3.300	1.985	1.315	1.750	1.900	2.000	5.300
JUMPER 33	HDi 130 FAP Euro 5	96 kW	3.300	2.000	1.300	1.750	1.900	2.500	5.800
JUMPER 33	HDi 150 FAP Euro 5	110 kW	3.300	2.000	1.300	1.750	1.900	2.500	5.800
JUMPER 33 teilverglasst	HDi 130 FAP Euro 5	96 kW	3.300	2.000	1.300	1.750	1.900	2.500	5.800
JUMPER 33 verglast	HDi 130 FAP Euro 5	96 kW	3.300	2.000	1.300	1.750	1.900	2.500	5.800
JUMPER 33	HDi 180 FAP Euro 5	130 kW	3.300	2.050	1.250	1.750	1.900	2.500	5.800
JUMPER 35	HDi 130 FAP Euro 5	96 kW	3.500	2.000	1.500	1.850	2.000	2.500	6.000

Dachlast (kg): L1H1, L2H1, L1H2, L2H2 = 150, L3H2, L3H3, L4H2, L4H3 = 200

Stützlast (kg): 100 (bei JUMPER Heavy: 120)

Anhängelast, ungebremst (kg): 750

SERVICE Versionen: Das Gewicht der Einrichtung (exkl. serienmäßige Trennwand) beträgt ca. 162 kg (L1) bzw. 169 kg (L2).

SCHREINER Versionen: Das Gewicht der Einrichtung (exkl. serienmäßige Trennwand) beträgt ca. 130 kg (L2) bzw. 136 kg (L3).

* Gewicht der Grundausstattung bei vollem Tank inkl. Fahrer, bei Sonderausstattungen und Verglasung höhere Gewichte.

** Bezogen auf das Leergewicht, bei Sonderausstattung und Verglasung geringere Nutzlast.

AUFBAUFORM	MOTORSIERUNG		zulässiges Gesamtgewicht	Leergewicht *	Nutzlast **	zulässige Achslast vorn	hinten	Anhängelast gebremst (12%)	zulässiges Zuggewicht (12%)
Kastenwagen Doppelkabine L2H2 (Radstand: 3.450 mm, Hochdach)									
JUMPER 33	HDi 110 FAP Euro 5	81 kW	3.300	1.985	1.315	1.750	1.900	2.000	5.300
JUMPER 35	HDi 130 FAP Euro 5	96 kW	3.500	2.000	1.500	1.850	2.000	2.500	6.000
Kastenwagen L3H2 (Radstand: 4.035 mm, Hochdach)									
JUMPER 33	HDi 110 FAP Euro 5	81 kW	3.300	2.035	1.265	1.750	1.900	2.000	5.300
JUMPER 33	HDi 130 FAP Euro 5	96 kW	3.300	2.050	1.250	1.750	1.900	2.500	5.800
JUMPER 33	HDi 150 FAP Euro 5	110 kW	3.300	2.050	1.250	1.750	1.900	2.500	5.800
JUMPER 33	HDi 180 FAP Euro 5	130 kW	3.300	2.100	1.200	1.750	1.900	2.500	5.800
JUMPER 35	HDi 130 FAP Euro 5	96 kW	3.500	2.050	1.450	1.850	2.000	2.500	6.000
JUMPER 35	HDi 150 FAP Euro 5	110 kW	3.500	2.050	1.450	1.850	2.000	2.500	6.000
JUMPER 35 teilverglast	HDi 130 FAP Euro 5	96 kW	3.500	2.050	1.450	1.850	2.000	2.500	6.000
JUMPER 35 verglast	HDi 130 FAP Euro 5	96 kW	3.500	2.050	1.450	1.850	2.000	2.500	6.000
JUMPER 35	HDi 180 FAP Euro 5	130 kW	3.500	2.100	1.400	1.850	2.000	2.500	6.000
Kastenwagen Doppelkabine L3H2 (Radstand: 4.035 mm, Hochdach)									
JUMPER 35	HDi 130 FAP Euro 5	96 kW	3.500	2.250	1.250	1.850	2.000	2.500	6.000
Kastenwagen Heavy L3H2 (Radstand: 4.035 mm, Hochdach)									
JUMPER 35	HDi 130 FAP Euro 5	96 kW	3.500	2.090	1.410	2.100	2.400	3.000	6.500
JUMPER 35	HDi 150 FAP Euro 5	110 kW	3.500	2.090	1.410	2.100	2.400	3.000	6.500
JUMPER 35	HDi 180 FAP Euro 5	130 kW	3.500	2.140	1.360	2.100	2.400	3.000	6.500
Kastenwagen Heavy L3H3 (Radstand: 4.035 mm, Superhochdach)									
JUMPER 35	HDi 130 FAP Euro 5	96 kW	3.500	2.115	1.385	2.100	2.400	3.000	6.500
JUMPER 35	HDi 150 FAP Euro 5	110 kW	3.500	2.115	1.385	2.100	2.400	3.000	6.500
JUMPER 35	HDi 180 FAP Euro 5	130 kW	3.500	2.165	1.335	2.100	2.400	3.000	6.500
Kastenwagen Heavy L4H2 (Radstand: 4.035 mm, verlängerter Überhang, Hochdach)									
JUMPER 35	HDi 130 FAP Euro 5	96 kW	3.500	2.135	1.365	2.100	2.400	3.000	6.500
JUMPER 35	HDi 150 FAP Euro 5	110 kW	3.500	2.135	1.365	2.100	2.400	3.000	6.500
JUMPER 35	HDi 180 FAP Euro 5	130 kW	3.500	2.185	1.315	2.100	2.400	3.000	6.500
JUMPER 40	HDi 180 FAP Euro 5	130 kW	4.000	2.230	1.770	2.100	2.400	2.500	6.500
Kastenwagen Heavy L4H3 (Radstand: 4.035 mm, verlängerter Überhang, Superhochdach)									
JUMPER 35	HDi 130 FAP Euro 5	96 kW	3.500	2.165	1.335	2.100	2.400	3.000	6.500
JUMPER 35	HDi 150 FAP Euro 5	110 kW	3.500	2.165	1.335	2.100	2.400	3.000	6.500
JUMPER 35	HDi 180 FAP Euro 5	130 kW	3.500	2.215	1.285	2.100	2.400	3.000	6.500
JUMPER 40	HDi 180 FAP Euro 5	130 kW	4.000	2.260	1.740	2.100	2.400	2.500	6.500

Dachlast (kg): L1H1, L2H1, L2H2 = 150, L3H2, L3H3, L4H2, L4H3 = 200

Stützlast (kg): 100 (bei JUMPER Heavy: 120)

Anhängelast, ungebremst (kg): 750

SERVICE Versionen: Das Gewicht der Einrichtung (exkl. serienmäßige Trennwand) beträgt ca. 162 kg (L1) bzw. 169 kg (L2).

SCHREINER Versionen: Das Gewicht der Einrichtung (exkl. serienmäßige Trennwand) beträgt ca. 130 kg (L2) bzw. 136 kg (L3).

* Gewicht der Grundausstattung bei vollem Tank inkl. Fahrer, bei Sonderausstattungen und Verglasung höhere Gewichte.

** Bezogen auf das Leergewicht, bei Sonderausstattung und Verglasung geringere Nutzlast.

FAHRWERK/BREMSEN

Spur vorn	(mm)	1.810
Spur hinten	(mm)	1.790
Radaufhängung vorn		Schraubenfedern (Federbeine) mit Querstabilisator
Radaufhängung hinten		Starrachse mit Blattfederung, links und rechts je 1 Federblatt
Wendekreis zwischen Bordsteinen	(m)	L1: 10,8 / L2: 12,3 / L3/L4: 14,1
Wendekreis zwischen Mauern	(m)	L1: 11,4 / L2: 12,8 / L3/L4: 14,5
Vorderradbremse		innenbelüftete Scheibebremse
Scheiben/Zangen	(JUMPER 30/33)	Ø 280 mm x 24 / Ø 44-48
	(JUMPER 35)	Ø 280 mm x 28 / Ø 46-52
	(JUMPER 35 Heavy)	Ø 300 mm x 24 / Ø 46-52
	(JUMPER 40 Heavy)	Ø 300 mm x 32 / Ø 46-52
Hinterradbremse		Scheibebremse
Scheiben/Zangen	(JUMPER 30/33)	Ø 280 mm x 16 / Ø 48
	(JUMPER 35)	Ø 280 mm x 16 / Ø 48
	(JUMPER 35 Heavy)	Ø 280 mm x 16 / Ø 48
	(JUMPER 40 Heavy)	Ø 300 mm x 16 / Ø 48

AUFBAU		L1H1	L1H2	L2H1	L2H2	L3H2	L3H3	L4H2	L4H3
Außenabmessungen									
Länge	(mm)	4.963	4.963	5.413	5.413	5.998	5.998	6.363	6.363
Breite	(mm)				2.050				
Höhe	(mm)	2.254	2.522	2.254	2.522	2.522	2.760	2.522	2.760
Radstand	(mm)	3.000	3.000	3.450	3.450	4.035	4.035	4.035	4.035
Laderaumabmessungen									
Länge am Boden max. *	(mm)	2.670	2.670	3.120	3.120	3.705	3.705	4.070	4.070
Breite am Boden max. *	(mm)				1.870 (1.422 zwischen den Radkästen)				
Höhe max.	(mm)	1.662	1.932	1.662	1.932	1.932	2.172	1.932	2.172
Laderaumvolumen **	(m³)	8	9,5	10	11,5	13	15	15	17
Höhe der Ladekante	(mm)				535 (JUMPER Heavy: 560)				

Laderaumabmessungen Kastenwagen Doppelkabine

Länge am Boden max. (Durchlademöglichkeit)	(mm)	–	–	3.120	3.120	3.705	–	–	–
Länge in einer Höhe von 400 mm	(mm)	–	–	2.075	2.075	2.660	–	–	–
Länge in einer Höhe von 1000 mm	(mm)	–	–	1.920	1.920	2.505	–	–	–
Breite am Boden max.	(mm)	–	–	1.870 (1.422 zwischen den Radkästen)	–	–	–	–	–
Höhe max.	(mm)	–	–	1662	1.932	1.932	–	–	–
Laderaumvolumen **	(m³)	–	–	5,9	6,9	9,0	–	–	–

Weitere Abmessungen: siehe technische Zeichnungen.

* Die Maße variieren je nach Höhe des Messpunktes

** Maximales Laderaumvolumen (m³) in Abhängigkeit der Art der Ladung

BEREIFUNG	JUMPER 30/33/35	JUMPER Heavy
Reifengröße	215/70 R 15	225/75 R 16

MOTOR	HDi 110 FAP	HDi 130 FAP	HDi 150 FAP	HDi 180 FAP
Bauart	4-Takt Dieselmotor mit Turbolader, Oxydations-Kat, EGR und OBD			
Schadstoffklasse	EURO5; I; PI/CI; N1 III, N2	EURO5; I; PI/CI; N1 III, N2	EURO5; I; PI/CI; N1 III, N2	EURO5; I; PI/CI; N1 III, N2
Schlüsselnummer	3510	3510	3510	3510
Feinstaubplakette	grün	grün	grün	grün
Dieselpartikelfilter (FAP)	●	●	●	●
Zylinderzahl / Anordnung	4 in Reihe	4 in Reihe	4 in Reihe	4 in Reihe
Hubraum	(cm³) 2198	2198	2198	2999
Bohrung x Hub	(mm) 86 x 94,6	86 x 94,6	86 x 94,6	95,8 x 104
Nennleistung	81 (110) kW (PS)	96 (130)	110 (150)	130 (177)
bei U/min	3.500	3.500	3.500	3.500
Maximales Drehmoment	(Nm) 250	320	350	400
bei U/min	1750	2000	2000	1400
Einspritzung	Common-Rail-Direkteinspritzung			

KRAFTÜBERTRAGUNG		HDi 110 FAP	HDi 130 FAP	HDi 150 FAP	HDi 180 FAP
Antrieb		vorn	vorn	vorn	vorn
Getriebe		mechanisch, 6-Gang	mechanisch, 6-Gang	mechanisch, 6-Gang	mechanisch, 6-Gang
Getriebeübersetzungen	1. Gang	3,727	3,727	3,727	4,167
	2. Gang	1,952	1,952	1,952	2,350
	3. Gang	1,29	1,290	1,29	1,462
	4. Gang	0,875	0,875	0,875	0,955
	5. Gang	0,673	0,673	0,673	0,695
	6. Gang	0,585	0,585	0,585	0,552
	Rückwärtsgang	3,154	3,154	3,154	4,083
Achsübersetzung		5,231	4,933 (Heavy: 5,231)	4,933 (Heavy: 5,231)	4,562
Höchstgeschwindigkeit (km/h)	(H1)	140	150	160	170
	(H2)	135	148	156	166
	(H3)	–	142	150	161
Kraftstoffart		Diesel			
Tankinhalt	(l)	90, wahlweise 125 (60 für Jumper 28)			

Höchstgeschwindigkeit JUMPER 40 Heavy: 90 km/h

Modell	JUMPER Kastenwagen verblecht	JUMPER Kastenwagen Doppelkabine	JUMPER Kastenwagen teilverglast/verglast
AUSSENAUSSTATTUNG			
Heckflügeltüren verblecht (Öffnungswinkel 180°)	●	●	–
Heckflügeltüren verglast (Öffnungswinkel 180°)	○	○	●
Hinterer Stoßfänger mit Trittbrett	●	●	●
Seitenschutzeiste in Schwarz	●	●	●
Seitliche Schiebetür rechts, verblecht	●	–	–
Seitliche Schiebetür rechts, verglast	○	●	●
Seitenfenster links im Passagierraum	–	●	●
SICHERHEIT/FAHRWERK			
Antiblockiersystem (ABS)	●	●	●
Anzeige für nicht angelegten Sicherheitsgurt des Fahrers	●	●	●
Bremsassistent, mechanisch	●	●	●
Fahrer-Airbag	●	●	●
Geschwindigkeitsbegrenzer 90 km/h (nur für Version JUMPER 40 Heavy)	●	–	–
Trägheitsschalter zur Unterbrechung der Kraftstoff- und Stromzufuhr bei Unfall	●	●	●
Wegfahrsperrung mit Transponder	●	●	●
Zentralverriegelung per Schalter im Innenraum bedienbar	●	●	●
LICHT UND SICHT			
Außenspiegel mit Weitwinkelsatz inkl. seitlicher Blinkleuchten	●	●	●
Leuchtweitenregulierung	●	●	●
SITZE			
Fahrerkabine			
– Fahrersitz mit Längs-, Höhen- und Lehnenverstellung, Armlehne und Lordosenstütze	●	●	●
– Beifahrereinzelsitz mit Längs- und Lehnenverstellung, Armlehne und Lordosenstütze	●	●	●
– 3-Punkt Sicherheitsgurte höhenverstellbar mit pyrotechnischen Gurtstraffern	●	●	●
– Kopfstützen mit Rahmenprofil	●	●	●
– Polsterstoff „Tedeo“ blau	●	●	●
2. Reihe: 4 Sitzplätze mit Kopfstützen und 3-Punkt Sicherheitsgurten	–	●	–
INNEN- UND KOMFORTAUSSTATTUNG			
12V-Steckdose in der Mittelkonsole	●	●	●
Dokumenthalter mittig auf dem Armaturenbrett, hochklappbar (nicht i. V. m. Beifahrer-Airbag)	●	●	●
Doppeldeckenleuchte im Fahrerhaus mit Verzögerungsschaltung	●	●	●
Fensterheber vorn, elektrisch mit Komfortschaltung auf Fahrerseite	●	●	●
Lenkrad mit Reichweitenverstellung	●	●	●
Multifunktionsdisplay mit Anzeige für Uhrzeit, Warnhinweise für eingeschaltetes Licht und Überschreitung der gewählten Geschwindigkeit sowie Bordcomputer	●	●	●
Rutschfester Boden im Fußbereich der Rücksitzbank	–	●	–
Servolenkung	●	●	●
Wartungsintervallanzeige	●	●	●
Zentralverriegelung mit Hochfrequenzfernbedienung	●	●	●
ABLAGEFÄCHER			
Bereich der Doppelkabine mit doppeltem Boden als Stauraum für längere Gegenstände (mit Zugang über Laderaum)	–	●	–
Ablagefach unterhalb der Sitzfläche im Passagierraum (Zugriff über Laderaum und umgeklappte Sitzfläche)	–	●	–
Ablagefach über Fahrer- und Beifahrersitz (nur für Version JUMPER 40 Heavy)	●	–	–
Ablagefach unter dem Fahrersitz (nicht mit Sitzsockelverkleidung)	●	●	●
Ablagefächer in den Vordertüren	●	●	●
Ablagemulde über dem Handschuhfach	●	●	●
Ablagefächer über den Belüftungsdüsen in der Mitte des Armaturenbrettes	●	●	●
Container, herausnehmbar unter dem Beifahrersitz	●	●	●
Handschuhfach rechts, verschließbar (5,3 dm ³)	●	●	●
Mittelablage, abschließbar (11,38 dm ³)	●	●	●

● = Serie, ○ = Option, – = nicht lieferbar, inkl. = inklusive, u. = und, i. V. m. = in Verbindung mit

Modell	JUMPER Kastenwagen verblecht	JUMPER Kastenwagen Doppelkabine	JUMPER Kastenwagen teilverglast/verglast
LADERAUM			
12V-Steckdose im Laderaum	●	●	●
Deckenleuchten im Laderaum mit Türkontaktschaltung	●	●	●
Leitergestell hinter dem Fahrersitz (nicht i. V. m. Trennwand)	●	–	●
Geschlossene Trennwand (nur für Versionen SERVICE und SCHREINER)	●	–	–
Geschlossene Trennwand mit Fenster (inkl. Beladungskappen unten)	–	●	–
Separate Verriegelung von Laderaum und Fahrerkabine	●	●	●
Zurrösen nach DIN 75410-3 am Laderaumboden (8 für die Längen L1 und L2; 10 für die Längen L3 und L4; 2 für die Version Doppelkabine)	●	●	●
LÜFTUNG/KLIMAAANLAGE			
Umluftschaltung	●	●	●
RADIO-, KOMMUNIKATIONS- und NAVIGATIONSSYSTEME			
Radiovorrüstung (Kabel und Antenne)	●	●	●
REIFEN UND RÄDER			
215/70/R15 Bereifung ohne MS-Kennzeichnung (nicht für JUMPER Heavy)	●	●	●
225/75/R16 Bereifung mit MS-Kennzeichnung (nur für JUMPER Heavy)	●	–	–
Radzierblenden	●	●	●
Reifenreparaturkit (nur für Version JUMPER 28)	●	–	–

● = Serie, O = Option, – = nicht lieferbar, inkl. = inklusive, u. = und, i. V. m. = in Verbindung mit

Modell	Preis ohne MwSt.	Preis inkl. 19% MwSt.	JUMPER Kastenwagen verblecht	JUMPER Kastenwagen Doppelkabine	JUMPER Kastenwagen teilverglast/verglast
AUSSENAUSSTATTUNG					
Batterie, verstärkt (nicht für Motorisierung HDi 180 FAP)	40,-	47,60	O	O	O
Hecktüren verglast, inkl. beheizbarer Heckscheiben	150,-	178,50	O	O	●
Hecktüren mit Öffnungswinkel 270°	350,-	416,50	O ¹⁾	O ¹⁾	O ¹⁾
Kraftstofftank 125 Liter (nicht für Version JUMPER 28)	120,-	142,80	O	O	O
Lichtmaschine, verstärkt (nur für Motorisierung HDi 180 FAP)	80,-	95,20	O	–	–
Metallic-Lackierung	500,-	595,-	O	O	O
Motorschutzblech	80,-	95,20	O	O	O
Seitliche Schiebefenster in Reihe 2	250,-	297,50	–	–	O
Seitliche Schiebetür links und rechts, verblecht (– nicht i. V. m. den Optionen seitlicher Schiebetür rechts, verglast/Laderaumverkleidung am Boden – nicht für Versionen JUMPER H3 und JUMPER 28, – nicht für Versionen SERVICE und SCHREINER)	400,-	476,-	O	–	–
Seitliche Schiebetür links und rechts, verglast	450,-	535,50	–	–	O
Seitliche Schiebetür rechts, verglast	50,-	59,50	O	●	●
Sonderlackierung (über Sonderbestellung)	450,-	535,50	O	O	O
Trittbrett unter der seitlichen Schiebetür	450,-	535,50	–	–	O
SICHERHEIT/FAHRWERK					
Beifahrer-Airbag, abschaltbar, mit Kontrollleuchte	250,-	297,50	O ⁴⁾	O ⁴⁾	O ⁴⁾
Einparkhilfe hinten, akustisch	300,-	357,00	O	O	O
Elektronisches Stabilitätsprogramm (ESP) inkl. ASR mit Anzeige – Bremsassistent, hydraulisch – Hill-Holder (automatische Sperre für Anfahren am Hang) – Load Adaptive Control (Anpassung der ABS-, ASR- und ESP-Funktionen an Fahrzeugladung)	370,-	440,-	O	O	O
Fahrtenschreiber digital, 2 Fahrer (inkl. Ablagefach über dem Fahrer- und Beifahrersitz) (Serie für Versionen JUMPER 40 Heavy, nicht für Version JUMPER 28)	550,-	654,50	O	O	O
Federverstärkung hinten (Doppelfederblatt) (nicht i. V. m. der Option Luftfederung, Serie für Version JUMPER 40 Heavy, nicht für Version JUMPER 28)	110,-	130,90	O	O	O
Intelligent Traction Control (inkl. ESP)	570,-	678,30	O	O	O
Komfortfederung	100,-	119,-	–	–	O

● = Serie, O = Option, – = nicht lieferbar, inkl. = inklusive, u. = und, i. V. m. = in Verbindung mit

Modell	Preis ohne MwSt.	Preis inkl. 19% MwSt.	JUMPER Kastenwagen verblecht	JUMPER Kastenwagen Doppelkabine	JUMPER Kastenwagen teilverglast/verglast
SICHERHEIT/FAHRWERK					
Luffederung an der Hinterachse mit automatischer Niveauregulierung (nicht für Version JUMPER 28)					
– für JUMPER 30, 33, 35 inkl. 225/70 R15 Bereifung	1.550,-	1.844,50	○	○	○
– für JUMPER 35 Heavy	1.450,-	1.725,50			
– für JUMPER 40 Heavy inkl. ESP	1.750,-	2.082,50			
Video-Einparksystem (inkl. Ablagefach über dem Fahrer- und Beifahrersitz) (nicht i. V. m. der Option Einparkhilfe hinten, nicht für Version JUMPER 28))	400	476,-	○	○	○
LICHT UND SICHT					
Außenspiegel, elektrisch einstellbar und beheizbar	100,-	119,-	○	○	○
Außenspiegel, elektrisch einstellbar, beheizbar und anklappbar	250,-	297,50	○	○	○
Nebelscheinwerfer	150,-	178,50	○	○	○
Sonnenschutzwindschutzscheibe, automatische Fahrlichteinschaltung und Scheibenwischer mit Regensensor	350,-	416,50	○ ⁴⁾	○ ⁴⁾	○ ⁴⁾
SITZE					
Beifahrer-Doppelsitzbank mit 3-Punkt-Sicherheitsgurten, mittlerem Haltegriff und Klapptisch in mittlerer Rückenlehne	ohne Aufpreis		○	○	○
Beifahrereinzelsitz mit Höhenverstellung (nicht i. V. m. Kunstleder)	70,-	83,30	○	○	○
Fahrersitz gefedert (nicht i. V. m. den Optionen Zusatzheizung vorn, Sitzheizung, Kunstleder)	350,-	416,50	○	○	○
Kunstleder „Pierce“ grau (nur i. V. m. der Option Beifahrer-Doppelsitzbank)	ohne Aufpreis		○ ²⁾	○ ²⁾	○ ²⁾
Sitzheizung Fahrersitz (nicht i. V. m. der Option Kunstleder)	150,-	178,50	○	–	○
Sitzheizung Fahrer- und Beifahrersitz (nicht i. V. m. den Optionen Beifahrer-Doppelsitzbank, Kunstleder)	300,-	357,-	○	–	○
Sitzsockelverkleidung	50,-	59,50	○	○	○
INNEN- UND KOMFORTAUSSTATTUNG					
Ablagefach über dem Fahrer- und Beifahrersitz (Serie für Version JUMPER 40 Heavy, nicht für Version JUMPER 28)	40,-	47,60	○	○	○
Anschlussbox für Aufbauhersteller	100,-	119,-	○	–	○
Dosenhalter mit herausnehmbarem Aschenbecher in der Mittelkonsole und Zigarettenanzünder	20,-	23,80	○	○	○
Geschwindigkeitsregler mit Anzeige (nicht für Version JUMPER 40 Heavy)	200,-	238,-	○	○	○
Geschwindigkeitsregler und -begrenzer 90 km/h (Begrenzung nicht deaktivierbar)	250,-	297,50	○	–	○
LÜFTUNG/KLIMAAANLAGE					
Klimaanlage vorn, manuell, mit Pollenfilter und gekühltem Handschuhfach (nicht für JUMPER 28)	1.300,-	1.547,00	○	○	○
Klimaanlage vorn, automatisch, mit Display, Pollenfilter, und gekühltem Handschuhfach (nicht für Version JUMPER 28)	1.500,-	1.785,00	○ ³⁾	–	○ ³⁾
Standheizung „WEBASTO“, programmierbar (nicht für Version JUMPER 28)	1.000,-	1.190,-	○ ⁵⁾	○ ⁵⁾	○ ⁵⁾
Vorrüstung für Klimaanlage hinten (inkl. Klimaanlage vorn, manuell, Anschlussbox für Aufbauhersteller, nicht i. V. m. der Option Stand-/Zusatzheizung, nicht für Versionen SERVICE und SCHREINER)	1.600,-	1.904,-	○	–	○
Zusatzheizung vorn, inkl. Sitzsockelverkleidung	300,-	357,-	○	○	○
Zusatzheizung vorn mit nach hinten gerichteten Düsen, inkl. Sitzsockelverkleidung (nicht i. V. m. Trennwand, nicht für Versionen SERVICE und SCHREINER)	300,-	357,-	○	○	○
LADERAUM					
Laderaumverkleidung am Boden mit Kunstharzbeschichtung und seitlich bis Gurthöhe (nicht für Versionen JUMPER L4H2/L4H3/28/SERVICE/SCHREINER)	600,-	714,-	○	–	○
Laderaumverkleidung am Boden mit Kunstharzbeschichtung (nur für Versionen L4H2/L4H3, nicht für Versionen SERVICE/SCHREINER)	520,-	618,80	○	–	○
Laderaumverkleidung seitlich bis Gurthöhe (Serie für Versionen L4H2/L4H3, nicht für Versionen JUMPER 28/SCHREINER)	80,-	95,20	○	●	○
Trennwand, geschlossen (Serie für Versionen SERVICE/SCHREINER)	200,-	238,-	○	–	○
Trennwand, geschlossen mit Schiebefenster	250,-	297,50	○	–	○
Trennwand, geschlossen mit Schiebefenster (nur für Versionen SERVICE/SCHREINER)	70,-	83,30	○	–	–
RADIO-, KOMMUNIKATIONS- und NAVIGATIONSSYSTEME					
Radiovorrüstung (Kabel, Antenne und 4 Lautsprecher)	150,-	178,50	○	○	○
Radio CD MP3 mit Lenkradfernbedienung	550,-	654,50	○	○	○
Connecting-Box					
– Radio CD MP3 mit Lenkradfernbedienung	750,-	892,50	○ ⁴⁾	○ ⁴⁾	○ ⁴⁾
– Bluetooth-Freisprecheinrichtung					
– USB-Anschluss					
Dualbandantenne (Radio) im Außenspiegel (inkl. Außenspiegel, elektrisch einstellbar und beheizbar)	200,-	238,-	○	–	○
REIFEN UND RÄDER					
Full-Cover Radzierkappen	50,-	59,50	○	–	○

¹⁾ Verminderter Öffnungswinkel, wenn Führungsschiene für Schiebetür vorhanden.

²⁾ Bei Wahl von Kunstleder entfallen die Armlehne und die Lordosenstütze des Fahrersitzes

³⁾ Option beinhaltet Datum- und Außentemperaturanzeige auf dem Multifunktionsdisplay

⁴⁾ Option beinhaltet Datumanzeige auf dem Multifunktionsdisplay

⁵⁾ i. V. m. der Option „Klimaanlage vorn, automatisch“ keine automatische Vorwärmung des Innenraums

● = Serie, ○ = Option, – = nicht lieferbar, inkl. = inklusive, u. = und, i. V. m. = in Verbindung mit

Modell	Preis ohne MwSt.	Preis inkl. 19% MwSt.	JUMPER Kastenwagen verblecht	JUMPER Kastenwagen teilverglast/verglast
ZUBEHÖR (Preise zzgl. Montage und evtl. TÜV-Gebühren)				
Laderaum-Holzinnenverkleidung				
Besteht aus einer stabilen beschichteten Bodenplatte (9 mm), separaten ebenfalls beschichteten Radkastenverkleidungen sowie Verkleidungen Decoplan (5 mm) für die Seitenwände.				
Für die Version L1H1.	714,-	849,66	○	-
Für die Version L2H1.	753,-	896,07	○	-
Für die Version L2H2.	781,-	929,39	○	-
Für die Version L3H2.	881,-	1.048,39	○	-
Für die Version L3H3.	928,-	1.104,32	○	-
Für die Version L4H2.	987,-	1.174,53	○	-
Für die Version L4H3.	1.024,-	1.218,56	○	-
Anhängerkupplung, starre Ausführung				
Komplett inklusive Kugelkopf und 13-poligem Kabelsatz. Montagezeit ca. 120 Minuten				
	555,-	660,45	○	○
Dachträger-Pack				
Besteht aus einer stabilen Dachgalerie mit Roll-Ladehilfe und einer Dachleiter an der Hecktür.				
Für die Version L1H1.	1.002,-	1.192,38	○	○
Für die Version L2H1.	1.071,-	1.274,49	○	○
Für die Version L2H2.	1.071,-	1.274,49	○	○
Abbildungen siehe JUMPER Zubehörprospekt. Montagezeit je ca. 160 Minuten.				
Dachträgerstangen-Set				
Set bestehend aus 3 Querstangen für die Versionen H1 und H2 (durch zusätzliche einzelne Trägerstangen erweiterbar). Abbildungen siehe Jumper Zubehörprospekt. Montagezeit ca. 15 Minuten.				
	133,-	158,27	○	○
Einparkhilfe hinten mit 4 Sensoren				
Unterstützt mit Hilfe von akustischen Signalen das Einparkmanöver. Montagezeit ca. 70 Minuten				
	176,-	209,44	○	○
Gummimatten-Satz für vorne				
Zum Schutz des Fußraumes vor Wasser und Schmutz.				
	46,-	54,74	○	○
Head-Up Display				
Anzeige der Geschwindigkeit durch GPS und Warnung bei Überschreitung der Geschwindigkeit, direkte Anzeige an der Frontscheibe im Sichtfeld des Fahrers. Montagezeit ca. 20 Minuten				
	120,-	142,80	○	○
Mobile GPS-Navigation Modell „TomTom Start 25 EU Traffic“				
IQ-Routes – damit fahren Sie zu jeder Tageszeit die cleverste Route. Kartenmaterial für West- und Osteuropa (45 Länder)				
	151,-	179,69	○	○
Mobile GPS-Navigation Modell „Garmin nüvi 3790T - TMC pro“				
4,3 Zoll Multitouch Display, Sprachsteuerung, ecoRoutes – spart Sprit und bares Geld, nüRoutes – Technologie und Traffic Trends, Bluetooth Freisprechanlage integriert, Navteq Traffic (TMC pro) und Europa Lizenz für Premium Verkehrsdienste, Kartenmaterial für West- und Osteuropa (43 Länder)				
	252,-	299,88	○	○
Bildschirmhalterung für Garmin Navigationssysteme				
Zum direkten Einbau am Armaturenbrett inklusive Stromversorgung, ohne sichtbare Kabel und kein Saughalter an der Windschutzscheibe. Montagezeit ca. 75 Minuten				
	56,-	66,64	○	○
Pioneer Navigationssystem AVH-2400BT				
Mit 5,8 Zoll WQVGA-Touchpanel, CD, DVD, USB-Front, iPod-Steuerung und App Mode, Blackboxnavigation mit Streckenattributen für Wohnmobile und LKWs, Kartenmaterial für West- und Osteuropa (44 Länder). Für Fahrzeuge mit Radiovorbereitung. Montagezeit ca. 35 Minuten				
	922,-	1.097,18	○	○
Rückfahrkamera „Pioneer ND - BC5“				
Universal-Farbkamera, Weitwinkelobjektiv, wasserfest, für den Anschluss an „Pioneer AVH - 2400 BT“. Montagezeit ca. 30 Minuten				
	142,-	168,98	○	○
PARROT Asteroid				
Kfz-Empfänger mit Webservice Anwendungen, Sprachsteuerung und Freisprechfunktion				
	253,-	301,07	○	○
Freisprecheinrichtung Bluetooth „MKi 9100“				
Zum Festeinbau, mit Bedienteil und OLED-Display, Audiostreaming (A2DP) von MP3-Musik-Daten vom Handy zur Audioanlage, USB- und iPod-Anschluss, inkl. speziellem Anschluss-Interface. Montagezeit: ca. 60 Minuten.				
	181,-	215,39	○	○
Spezielles Interface-Kabel für den Anschluss von Parrot Freisprecheinrichtungen,				
um die Freisprecheinrichtung über das serienmäßige Radio zu betreiben. Bsp. Mute-Funktion. Nicht kompatibel mit Navigationssystemen. Montagezeit ca. 150 Minuten				
	37,-	44,03	○	○
Winterbereifung auf Stahlfelge 15 Zoll				
Kompletter Satz auf Stahlfelge mit Michelin Bereifung 225/70/15 C Agilis Alpin				
	871,-	1.036,49	○	○

● = Serie, ○ = Option, - = nicht lieferbar, inkl. = inklusive, u. = und, i. V. m. = in Verbindung mit

Individuelle Angebote zu **Business Garantie PLUS**, **Business Service PLUS**, **Business FreeDrive PLUS** und **Business Leasing PLUS** erhalten Sie als Firmenkunde bei Ihrem CITROËN Vertragspartner, der Ihnen für ein unverbindliches Angebot gerne zur Verfügung steht.

CITROËN JUMPER KASTENWAGEN

Maßzeichnungen

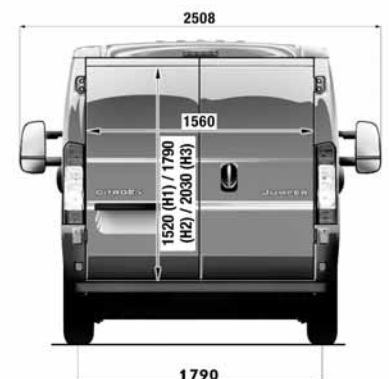
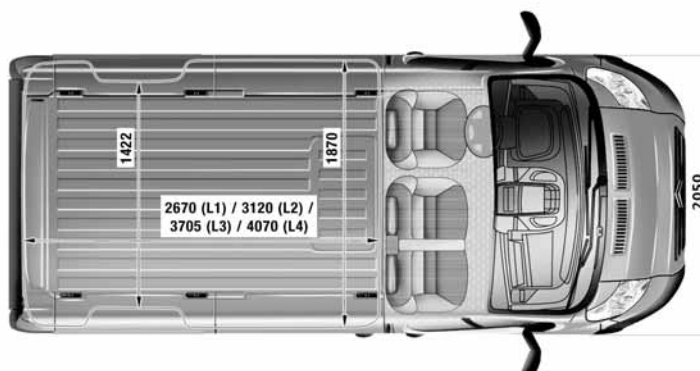
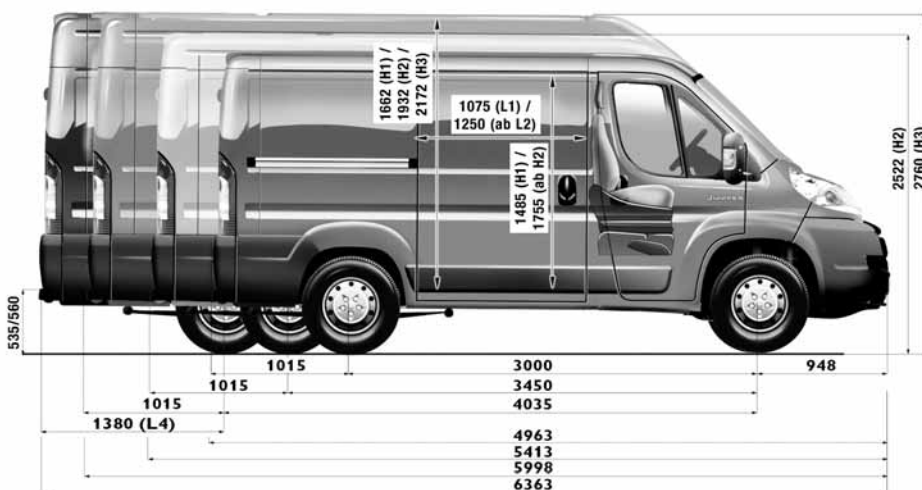

CITROËN BANK

Alles aus einer Hand: • Finanzierung • Leasing • Versicherungen

Die Vorteile auf einen Blick:

- günstige und individuell auf Ihre Bedürfnisse abgestimmte Konditionen,
- gleichbleibende und vorhersehbare Kostenbelastung,
- persönliche und unkomplizierte Beratung in entspannter Atmosphäre.
- Fragen Sie Ihren CITROËN Händler: Er macht Ihnen gerne ein Angebot.

M5920412 KW

CITROËN DEUTSCHLAND GmbH • André-Citroën-Str. 2 • 51149 KÖLN • www.citroen.de

CRÉATIVE TECHNOLOGIE

