

CITROËN NEMO KASTENWAGEN

PREISE • TECHNISCHE DATEN • AUSSTATTUNGEN

STAND: 02. APRIL 2012



CITROËN

AUSSTATTUNG	MOTORISIERUNG	VERBRAUCH (l/100 km) *			CO ₂ (g/km) *		PREIS (ohne MwSt.)	PREIS (inkl. 19% MwSt.)
		innerorts	außerorts	kombiniert	kombiniert			
Niveau A								
Benzin								
	1.4	54 kW	8,0	5,4	6,4	148	10.800,-	12.852,-
Diesel								
	HDi 75	55 kW	5,7	3,8	4,5	119	12.500,-	14.875,-
	HDi 75 EGS ¹⁾	55 kW	4,7	3,8	4,1	109	13.260,-	15.779,40
Niveau B								
Benzin								
	1.4	54 kW	8,0	5,4	6,4	148	11.300,-	13.447,-
Diesel								
	HDi 75	55 kW	5,7	3,8	4,5	119	13.000,-	15.470,-
	HDi 75 EGS ¹⁾	55 kW	4,7	3,8	4,1	109	13.760,-	16.374,40

Alle Preisangaben sind unverbindliche Preisempfehlungen der CITROËN DEUTSCHLAND GmbH in Euro, ohne Überführung. Die CITROËN Werke behalten sich Änderungen von Konstruktion und Ausstattung ohne vorherige Ankündigung vor. Ihr CITROËN Vertragspartner informiert Sie gern.

Weitere Informationen zum offiziellen Kraftstoffverbrauch und den offiziellen spezifischen CO₂-Emissionen neuer Personenkraftwagen können dem „Leitfaden über den Kraftstoffverbrauch und die CO₂-Emissionen neuer Personenkraftwagen“ entnommen werden, der an allen Verkaufsstellen kostenlos erhältlich ist oder über www.dat.de im Internet zum Download bereit steht.

¹⁾ Automatisiertes 5-Gang Schaltgetriebe

MOTORISIERUNG		zulässiges Gesamtgewicht	Leergewicht **	Nutzlast ***	zulässige Achslast		Anhängelast gebremst (12%)	zulässiges Zug- gewicht (12%)	
					vorn	hinten			
Benzin									
	1.4	54 kW	1.680	1.145	535	900	950	600	2.280
Diesel									
	HDi 75	55 kW	1.750	1.165	585	900	950	1.000	2.750
	HDi 75 EGS	55 kW	1.750	1.165	585	900	950	1.000	2.750

Dachlast (kg): 100

Stützlast (kg): 60

Anhängelast, ungebremst (kg): 400

* Die angegebenen Werte wurden nach einheitlichen Prüfverfahren (VO (EG) 715/2007 in der gegenwärtig geltenden Fassung) ermittelt.

** Gewicht der Grundausstattung bei vollem Tank inkl. Fahrer, bei Sonderausstattung höhere Gewichte.

*** Bezogen auf das Leergewicht, bei Sonderausstattung geringere Nutzlast.

FAHRWERK/BREMSEN		Standard-Ausführung	Mit Intelligent Traction Control
Spur vorn	(mm)	1.469	1.464
Spur hinten	(mm)		1.465
Radaufhängung vorn			Einzelradaufhängung
Radaufhängung hinten		verformbare Hinterradachse mit Schraubfedern und elastischer Aufnahme	
Wendekreis zwischen Bordsteinen	(m)		9,95
Wendekreis zwischen Mauern	(m)		11
Vorderradbremse			innenbelüftete Scheibenbremsen
Hinterradbremse			Trommelbremsen

AUFBAU		Standard-Ausführung	Mit Intelligent Traction Control
Außenabmessungen			
Länge	(mm)	3.864	3.881
Breite	(mm)		1.716
Höhe	(mm)	1.721	1.742
Radstand	(mm)		2.513
Laderaumabmessungen			
Länge am Boden	(mm)	1.500 (ca. 2.500 bei umgeklapptem optional erhältlichen Multifunktionssitz Beifahrerseite EXTENSO)	
Breite	(mm)	1.320 (1.040 zwischen Radkästen)	
Höhe	(mm)	1.200	
Laderaumvolumen	(m ³)	2,5 (2,8 bei umgeklapptem optional erhältlichen Multifunktionssitz Beifahrerseite EXTENSO)	
Höhe der Ladekante	(mm)	527	544

Weitere Abmessungen: siehe technische Zeichnungen.

BEREIFUNG	
Reifengröße	185/65 R15

MOTOR	1.4	HDi 75	HDi 75 EGS
Bauart	4-Takt-Ottomotor	4-Takt-Dieselmotor mit Turbolader	
Schadstoffklasse	EURO 5; F; PI/CI; M; N11	EURO 5; F; PI/CI; M; N11	
Abgasschlüsselnummer	35FO	35FO	
Feinstaubplakette	grün	grün	
Zylinderzahl / Anordnung	4, in Reihe	4, in Reihe	
Hubraum	(cm ³)	1.360	1.248
Bohrung x Hub	(mm)	75 x 77	69,6 x 82
Nennleistung	kW (PS)	54 (73)	55 (75)
bei U/min		5.200	4.000
Maximales Drehmoment	(Nm)	118	190
bei U/min		2.600	1.500
Einspritzung	ger. Gemischbildung	Common-Rail-Direkteinspritzung	
Turbolader	-	starre Geometrie	

KRAFTÜBERTRAGUNG		1.4	HDi 75	HDi 75 EGS
Antrieb		vorn		vorn
Getriebe		Schaltgetriebe, 5-Gang	Schaltgetriebe, 5-Gang	Automatisiertes 5-Gang Schaltgetriebe
Getriebeübersetzungen	1. Gang	3,636		3,909
	2. Gang	1,95		2,238
	3. Gang	1,281		1,444
	4. Gang	0,975		1,029
	5. Gang	0,767		0,767
	Rückwärtsgang	3,636		3,909
Achsubersetzung		4,538		3,563
Höchstgeschwindigkeit	(km/h)	157		157
Kraftstoffart		Benzin		Diesel
Tankinhalt	(l)	ca. 45		ca. 45

Modell	NEMO Kastenwagen Niveau A	NEMO Kastenwagen Niveau B
AUSSENAUSSTATTUNG		
Heckflügeltüren verblecht 2/3 links – 1/3 rechts, max. Öffnungswinkel 180°	●	●
Seitenschutzleisten in Schwarz	●	●
Seitliche Schiebetür rechts	○	●
SICHERHEIT/FAHRWERK		
Antiblockiersystem (ABS)	●	●
Anzeige für nicht angelegten Sicherheitsgurt des Fahrers	●	●
Automatische Fahrverriegelung mit Programmierung	●	●
Dreipunktsicherheitsgurte mit Gurtstraffer und Gurtkraftbegrenzer	●	●
Elektronisches Stabilitätsprogramm (ESP) mit Antriebsschlupfregelung (ASR)	●	●
Frontairbag für Fahrer mit adaptiver Auslösung	●	●
Notbremsassistent	●	●
Wegfahrsperre mit Transponder	●	●
Zentralverriegelung mit Hochfrequenzfernbedienung	●	●
LICHT UND SICHT		
Außenspiegel, elektrisch einstellbar und beheizbar	●	●
Halogen-Scheinwerfer	●	●
Leuchtweitenregulierung	●	●
Nachleuchtfunktion	●	●
Wärmeschutzverglasung	●	●
SITZE		
Stoffpolsterung „Tresti“, grau	●	–
Stoffpolsterung „Ancenis“, grau	–	●
Fahrersitz, höhenverstellbar mit Lordosenstütze und Armlehne **	–	●
INNEN- UND KOMFORTAUSSTATTUNG		
12-Volt-Steckdose zwischen den Vordersitzen	●	●
Bodenbelag vorn, waschbar	●	●
Deckenleuchte vorn mittig im Dach	●	●
Digitaluhr	●	●
Dokumentenhalter mittig auf dem Armaturenbrett, hochklappbar *	–	●
Drehzahlmesser	●	●
Fensterheber vorn, elektrisch mit Komfortschaltung und Einklemmschutz	●	●
Gangwechsellanzeige (nur i. V. m. HDi 75 5-Gang Schaltgetriebe)	●	●
Lenksäule, höhen- und reichweitenverstellbar	–	●
Schalthebel am Armaturenbrett	●	●
Servolenkung	●	●
Stop & Start-Funktion (nur i. V. m. HDi 75 EGS)	●	●
ABLAGEFÄCHER		
Ablagefächer in den Türen mit Flaschenhalter	●	●
Ablagefach unten links im Armaturenbrett	●	●
Ablagefach mittig vor dem Schalthebel	●	●
Ablagefach mittig auf dem Armaturenbrett	●	–
Flaschenhalter mittig zwischen Fahrer- und Beifahrerseite	●	●
Handschuhfach offen	●	–
Handschuhfach geschlossen	–	●
LÜFTUNG/KLIMAAANLAGE		
Umluftschaltung	●	●
LADERAUM		
6 Zurrösen am Laderaumboden	●	●
Leitergestell hinter dem Fahrersitz	●	●
Leuchte im Laderaum	●	●
Separate Verriegelung von Laderaum und Fahrerkabine	●	●
RADIO- und KOMMUNIKATIONSSYSTEME		
Radiovorrichtung mit Kabel, Antenne und 4 Lautsprechern	●	●
REIFEN UND RÄDER		
Bereifung 185/65 R 15	●	●
Ersatzrad, vollwertig	●	●
Full cover Radzierblenden	–	●
Radzierblenden	●	–

* Dokumentenhalter entfällt i. V. m. Beifahrer-Airbag

** Armlehne entfällt i. V. m. Multifunktions Sitz Beifahrerseite EXTENSO

● = Serie, ○ = Optional, – = nicht lieferbar, inkl. = inklusive, u. = und, i. V. m. = in Verbindung mit, k. A. = keine Angaben

Modell	Preis ohne MwSt.	Preis inkl. 19% MwSt.	NEMO Kastenwagen Niveau A	NEMO Kastenwagen Niveau B
AUSSENAUSSTATTUNG				
Hecktüren verglast mit Heckscheibenheizung und Heckscheibenwischer links	210,-	249,90	O/P	O/P
Metallic-Lackierung	350,-	417,-	O	O
Seitliche Schiebetür rechts	270,-	321,30	O	●
Seitliche Schiebetüren links und rechts (nicht i. V. m. Intelligent Traction Control)	540,- 270,-	642,60 321,30	O -	- O
SICHERHEIT/FAHRWERK				
Einparkhilfe hinten, akustisch	250,-	297,50	O	O
Frontairbag für Beifahrer, deaktivierbar	140,-	166,60	O	O
Geschwindigkeitsregelanlage (nur i. V. m. HDi 75)	180,-	214,20	-	O
Intelligent Traction Control (nur für HDi 75 Schaltgetriebe, inkl. Schlechtwege-Paket) *	500,-	595,-	-	O
Seitenairbags für Fahrer und Beifahrer (nur i. V. m. Frontairbag für Beifahrer, nicht i. V. m. Trennwänden sowie Multifunktionssitz Beifahrerseite EXTENSO)	200,-	238,-	O	O
LICHT UND SICHT				
Nebelscheinwerfer	120,-	142,80	-	O
SITZE				
Multifunktionssitz Beifahrerseite „EXTENSO“: Lehne klappbar und Sitzfläche versenkbar (nicht i. V. m. Seitenairbags für Fahrer und Beifahrer)	100,-	119,-	O	O
LÜFTUNG/KLIMAAANLAGE				
Klimaanlage, manuell mit Pollenfilter	850,-	1.011,50	O	O
LADERAUM				
Trennwand, halbhoch mit Trenngitter (nicht i. V. m. Seitenairbags für Fahrer und Beifahrer)	150,-	178,50	O	O
Trennwand, geschlossen mit Fenster (nicht i. V. m. Seitenairbags für Fahrer und Beifahrer)	180,-	214,20	O	O
RADIO- UND KOMMUNIKATIONSSYSTEME				
Radio CD MP3	350,-	416,50	O	O
Radio CD MP3 mit Connecting-Box (USB-Anschluss, Bluetoothfreisprecheinrichtung, inkl. Lesespots im Dachhimmel und Lenkradfernbedienung)	550,-	654,50	-	O
OPTIONSPAKETE				
EXTENSO-Paket : - Multifunktionssitz Beifahrerseite EXTENSO - Modulares Trenngitter	250,-	297,50	O	O
Verglasung-Paket: - Verglaste Hecktüren mit Heckscheibenheizung und Heckscheibenwischer links - Verglasung der Reihe 2	250,-	297,50	O	O

* Schlechtwege-Paket beinhaltet: breite Schutzleisten, erhöhte Bodenfreiheit, Schutzleiste für den Stofffänger vorn und Unterfahrschutz (nicht i. V. m. Seitliche Schiebetüren links und rechts)

● = Serie, O = Optional, P = Bestandteil eines Options-Paketes, - = nicht lieferbar, inkl. = inklusive, u. = und, i. V. m. = in Verbindung mit, k.A. = keine Angaben

Modell	Preis ohne MwSt.	Preis inkl. 19% MwSt.	NEMO Kastenwagen
ZUBEHÖR (Preise zzgl. Montage und evtl. TÜV-Gebühren)			
Anhängerkupplung, starre Ausführung Komplett inklusive 13-poligem Kabelsatz. Montagezeit: ca. 270 Minuten, Abbildungen siehe NEMO Zubehörprospekt.	356,-	423,64	○
Anhängerkupplung, abnehmbare Ausführung Komplett inklusive 13-poligem Kabelsatz. Montagezeit: ca. 270 Minuten, Abbildungen siehe NEMO Zubehörprospekt.	503,-	598,57	○
Inneraumverkleidungs-Kit Besteht aus einer Bodenplatte Holz (für Trenngitter, ohne Schiebetür), Seitenverkleidung, Hecktürenverkleidung und Radkastenverkleidung.	363,-	431,97	○
Sortimo „Simpleco“ Regalausbau für Laderaum Zum Beispiel für linke Seite inkl. 2 Fachböden mit Rand, 1 Fachbodenwanne, Grundmontageset und Montageset	397,-	472,43	○
Sortimo „Simpleco“ Regalausbau für Laderaum Zum Beispiel für rechte Seite inkl. 2 Fachböden mit Rand, 1 Fachbodenwanne, Grundmontageset und Montageset	323,-	384,37	○
Dachträger-Pack Besteht aus einer stabilen Dachgalerie (1800 x 1270 mm) und einer Roll-Ladehilfe für das einfache Beladen mit langen Gegenständen. Erstmontagezeit: ca. 145 Minuten, Abbildungen siehe NEMO Zubehörprospekt.	418,-	497,42	○
Multimedia-Radio „Oxygen“ Gesteuert durch iPhone (iPhone 3G/iPhone 3GS/iPhone 4). Montagezeit: ca. 30 Minuten ¹⁾	206,-	245,14	○
Freisprecheinrichtung Bluetooth „MKi 9100“ Zum Festeinbau, mit Bedienteil und OLED-Display, Audiostreaming (A2DP) von MP3-Musik-Daten vom Handy zur Audioanlage, USB- und iPod-Anschluss, inkl. speziellem Anschluss-Interface. Montagezeit: ca. 60 Minuten	182,-	216,58	○
PARROT Asteroid Kfz-Empfänger mit Webservice Anwendungen, Sprachsteuerung und Freisprechfunktion	300,-	357,00	○
Mobile GPS-Navigation Modell „TomTom Start 25 EU Traffic“ IQ-Routes – damit fahren Sie zu jeder Tageszeit die cleverste Route. Kartenmaterial für West- und Osteuropa (45 Länder)	151,-	179,69	○
Mobile GPS-Navigation Modell „Becker Active 43 Talk“ 4,3 Zoll Touchscreen entspiegelt, Becker OneShot Sprachsteuerung, TMC, echte 3D Geländeansicht, Text-to-Speech, Bluetooth Freisprecheinrichtung, Becker EasyClick Aktivhalter, Kartenmaterial für Europa (43 Länder)	168,-	199,92	○
Mobile GPS-Navigation Modell „Garmin nüvi 3790T - TMC pro“ 4,3 Zoll Multitouch Display, Sprachsteuerung, ecoRoutes – spart Sprit und bares Geld, nüRoutes – Technologie und Traffic Trends, Bluetooth Freisprechanlage integriert, Navteq Traffic (TMC pro) und Europa Lizenz für Premium Verkehrsdienste, Kartenmaterial für West- und Osteuropa (43 Länder)	252,-	299,88	○
Bildschirmhalterung für Garmin Navigationssysteme Zum direkten Einbau am Amaturenbrett inklusive Stromversorgung, ohne sichtbare Kabel und kein Saughalter an der Windschutzscheibe. Montagezeit ca. 75 Minuten	56,-	66,64	○
Head-Up Display Projiziert die per GPS ermittelte Geschwindigkeit direkt auf die Frontscheibe ins Sichtfeld des Fahrers, zudem zeigt es eine Warnung bei Geschwindigkeitsüberschreitung.	120,-	142,80	○
Webasto Thermo Top C Standheizung inkl. Vorwähluhr (Bsp. für HDi Motor), Montagezeit: ca. 420 Minuten	996,-	1.185,24	○
Winterbereifung 14 Zoll Kompletter Satz auf Stahlfelge mit Kleber Bereifung 175/70/14 84T Kleber Krisalp HP	421,-	500,99	○

¹⁾ iPhone nicht im Lieferumfang enthalten

● = Serie, ○ = Optional, P = Bestandteil eines Options-Paketes, – = nicht lieferbar, inkl. = inklusive, u. = und, i. V. m. = in Verbindung mit, k.A. = keine Angaben

CITROËN BANK

Alles aus einer Hand: • Finanzierung • Leasing • Versicherungen

Die Vorteile auf einen Blick:

- günstige und individuell auf Ihre Bedürfnisse abgestimmte Konditionen,
- gleichbleibende und vorhersehbare Kostenbelastung,
- persönliche und unkomplizierte Beratung in entspannter Atmosphäre.
- Fragen Sie Ihren CITROËN Händler: Er macht Ihnen gerne ein Angebot.

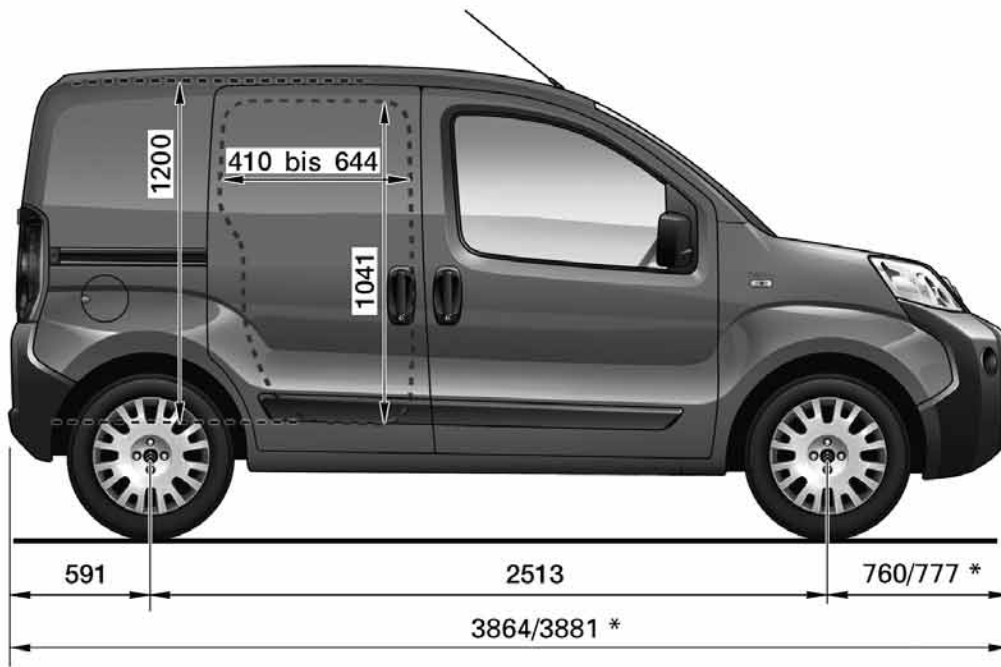

* mit Intelligent Traction Control

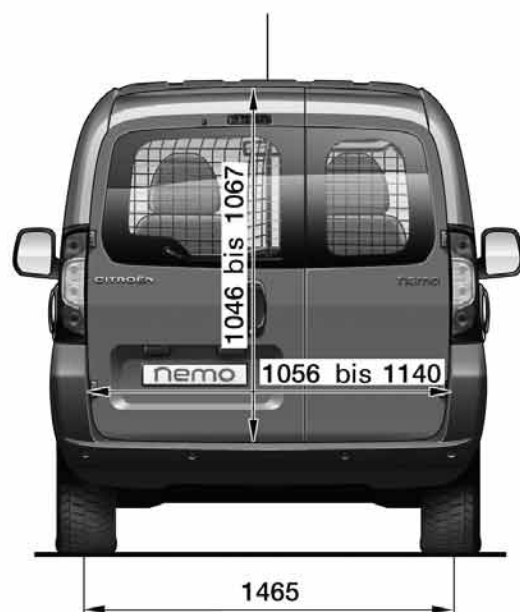
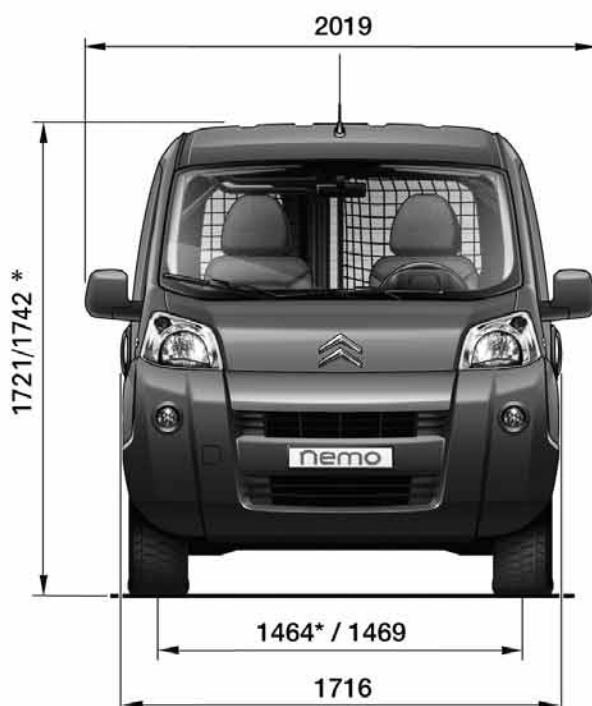

M 5400412 N

CITROËN DEUTSCHLAND GmbH • André-Citroën-Str. 2 • 51149 KÖLN • www.citroen.de

CRÉATIVE TECHNOLOGIE

